

CAFETERA ESPRESSO DELICATO

SAP: 15961

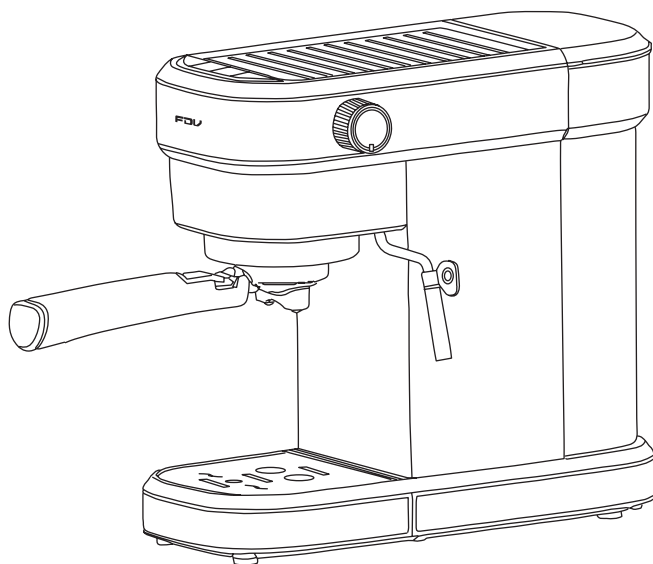

CONSIDERACIONES IMPORTANTES

- Cuando use un electrodoméstico, siempre deben seguirse precauciones básicas de seguridad para reducir el riesgo de incendio, descarga eléctrica o lesiones a personas, incluyendo las siguientes:
- Antes de usar, verifique que el voltaje del enchufe de pared corresponda a la placa de calificación de la cafetera.
- El aparato debe estar conectado a tierra.
- Se requiere supervisión cercana cuando su electrodoméstico esté siendo usado cerca de niños.
- Para prevenir descargas eléctricas en caso de incendio, no sumerja el cable de alimentación ni el enchufe en agua u otro líquido; no dañe, doble o estire el cable de alimentación; no coloque objetos pesados sobre el cable.
- Para protegerse contra descargas eléctricas, no sumerja el cable, enchufe o la máquina en agua u otros líquidos.
- No use el equipo en ambientes de alta temperatura, campo magnético alto y humedad. No coloque la cafetera sobre una superficie caliente, cerca de una fuente de fuego u otros electrodomésticos como el refrigerador.
- No encienda la máquina si el cable o el enchufe están dañados, la máquina está fuera de servicio o dañada de alguna manera. Devuélvala al centro de servicio autorizado más cercano para inspección y mantenimiento, o contacte al distribuidor.
- Use accesorios originales.
- Esta máquina solo se usa para hacer café, no la use para otros propósitos y colóquela en un ambiente seco.
- Coloque la cafetera en una superficie plana o en una mesa. No cuelgue el cable de alimentación en el borde de la mesa o mostrador.
- No permita que el cable cuelgue del borde de la mesa o mostrador.
- Al operar la máquina de café, no toque directamente las partes calientes en la superficie.
- Limpie y mantenga regularmente las partes de la máquina de café para asegurar la calidad del café y extender la vida útil de la máquina.
- No mueva ni apague la energía cuando la máquina de café esté funcionando.

- No opere sin agua.
- Para garantizar la seguridad, lea las instrucciones detenidamente y comprenda el método de uso correcto.
- No lave la cafetera ni el cable de alimentación en agua u otros líquidos.
- Uso doméstico únicamente, no usar en exteriores.
- Antes de usarla por primera vez, cocínela dos veces con agua limpia para eliminar el olor.
- Guarde este folleto de instrucciones para futuras referencias.
- La cafetera no debe colocarse en un gabinete cuando esté en uso.
- La limpieza y el mantenimiento del usuario no deben ser realizados por niños sin supervisión.
- Este aparato puede ser usado por niños de 8 años o más si han sido supervisados o instruidos en el uso del aparato de manera segura y entienden los peligros involucrados. La limpieza y el mantenimiento del usuario no deben ser realizados por niños a menos que tengan más de 8 años y estén supervisados. Mantenga el aparato y su cable fuera del alcance de los niños menores de 8 años.
- Los aparatos pueden ser usados por personas con capacidades físicas, sensoriales o mentales reducidas, o falta de experiencia y conocimiento si han sido supervisadas o instruidas en el uso del aparato de manera segura y entienden los peligros involucrados.
- Los niños no deben jugar con el aparato.
- **ADVERTENCIA:** el mal uso puede causar lesiones potenciales. La superficie del elemento calefactor está sujeta a calor residual después del uso.
- **SOLO PARA USO DOMÉSTICO.**
- **Si el cable de alimentación está dañado debe ser sustituido por su servicio post venta o por personal calificado con el fin de evitar un peligro.**

CARTA A NUESTROS CLIENTES

Estimado Cliente:

Gracias por elegir un producto KITCHEN CENTER.

Este manual contiene las instrucciones, advertencias y recomendaciones para desempacar, instalar, usar, limpiar, cuidar, y disfrutar este producto. También contiene nuestra información de contacto y la Póliza de Garantía.

Le aconsejamos leerlo cuidadosamente y tenerlo al alcance para consulta futura. Muchas dudas y problemas aparentes pueden ser solucionados consultando la sección correspondiente.

Le pedimos registrar los siguientes datos de su boleta, factura de compra o acta de recepción de nueva obra como comprobante de adquisición:

Fecha: _____ Número _____

Si lo prefiere puede simplemente conservar el original de su boleta, factura o acta de recepción, o una fotocopia en papel o una copia digital (PDF, JPG) para cuando requiera mantenimiento, reparación o garantía del producto.

Si quiere contactarnos con consultas, preguntas, sugerencias, reclamos, solicitud de mantenimiento o reparación, o para hacer efectiva su garantía puede hacerlo a través de nuestro chat virtual en www.kitchencenter.cl

El equipo de profesionales SAT está a su entera disposición para atenderle con un servicio rápido, fiable y cercano.

www.kitchencenter.cl

KITCHEN CENTER S.P.A.

CONTENIDO

COMPOSICIÓN	06
INSTRUCCIONES DE USO	07
LIMPIEZA Y MANTENIMIENTO	10
SOLUCIÓN DE PROBLEMAS	11
PÓLIZA DE GARANTÍA	12
CUIDADO Y MANTENIMIENTO	15

COMPOSICIÓN

CARACTERÍSTICAS DEL PRODUCTO

1. Tanque de agua y bandeja de goteo transparentes y desmontables.
2. Puede hacer todo tipo de café expreso.
3. Placa de taza de acero inoxidable duradera para precalentar tazas de café.
4. Puede hacer café expreso y espuma de leche.
5. Boquilla para espuma y bandeja de goteo desmontable para facilitar la limpieza.

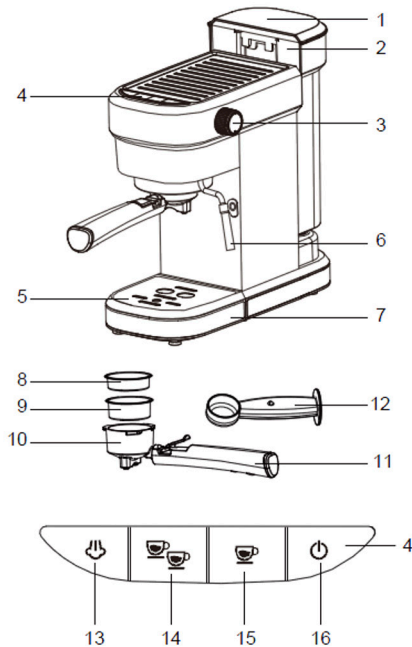

- | | |
|------------------------|--|
| 1. Tapa del tanque | 10. Embudo |
| 2. Tanque de agua | 11. Porta filtro de aleación de aluminio |
| 3. Perilla de vapor | 12. Cuchara para café |
| 4. Panel de control | 13. Perrilla de vapor |
| 5. Placa para tazas | 14. Botón de dos tazas |
| 6. Boquilla de espuma | 15. Botón de una taza |
| 7. Bandeja de goteo | 16. Interruptor de encendido |
| 8. Filtro de una taza | |
| 9. Filtro de dos tazas | |

INSTRUCCIONES DE USO

PRIMERA VEZ/PREPARACIÓN EN ESTADO FRÍO PREPARACIÓN

1. Vierta agua en el tanque y el nivel del agua no debe exceder la marca "Max" en el tanque.
2. Retire el embudo de la caja de embalaje, colóquelo en el filtro y atorníllelo en la posición correspondiente de la máquina. El mango del embudo debe alinearse con la marca "🔒".
3. Enchufe el cable, luego presione el botón "🔌" y la máquina hará un "bip" una vez. Los botones "☕" y "☕☕" parpadearán hasta que el parpadeo se detenga y la máquina comience a calentarse.
4. Asegúrese de que la perilla de vapor este en "☪". Si está en "☺/☹", las cuatro luces parpadearán juntas y no funcionará.
5. Cuando la luz indicadora de "una taza" y "dos tazas" esté siempre encendida, presione el botón de "una taza" para lavar el filtro de café o la taza de café con agua caliente.
6. **(Antes de usar la función de café, siga la función de agua caliente a continuación para bombear agua.)**

HACER CAFÉ EXPRESSO

1. Mientras la máquina se está precalentando, puede cargar el polvo de café molido (el polvo de café debe ser polvo número 1, no demasiado grueso ni demasiado fino) en el "filtro de metal" y luego comprimirlo con la prensa de polvo; Mientras tanto, limpie el polvo de café en el borde del embudo con un cepillo o a mano (si se necesita 1 taza, use 1 red de taza; si se necesitan 2 tazas, use 2 redes de taza).
2. Inserte el embudo y bloquéelo firmemente como se indica, luego coloque la taza de café debajo del embudo.

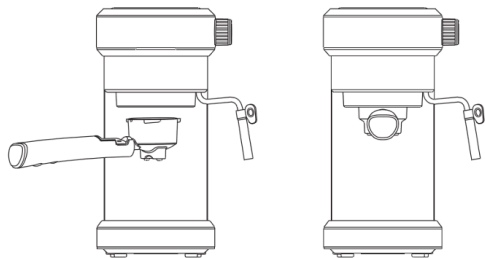

3. Cuando la luz “☕”, “☕” esté encendida, presione el botón “☕” varias veces y el café comenzará a salir una taza de café (o presiona la tecla “☕” para liberar 2 tazas de café).
4. Al mismo tiempo, ajuste la posición de la taza de café para que el líquido de café fluya en la taza a lo largo de la pared de la taza.
5. Espere a que el café gotee, ¡está hecho!

FUNCIÓN DE ESPUMA DE LECHE

1. Presione “⏻” y luego “☕”. Luego, el indicador “☕” comenzará a parpadear hasta que el indicador se encienda normalmente y se complete el precalentamiento.
2. Vierta la leche helada en la taza de latte 1/3 del camino, inserte la boquilla de vapor 1CM en la superficie de la leche, luego desenrosque lentamente la “perilla de vapor” hasta que el vapor comience a salir.

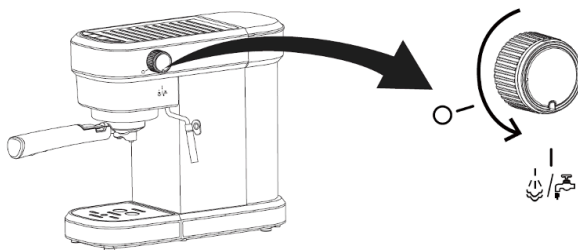

(NOTA: el tamaño del vapor puede ajustarse según la habilidad personal. Libere un poco de agua en la tubería de vapor antes de hacer espuma).

3. Cuando la temperatura de la leche alcance aproximadamente 75 grados y la espuma de leche comience a inflarse, puede girar la “perilla de vapor” a “☕” y presionar “☕” para cerrar.

FUNCIÓN DE AGUA CALIENTE

Presione el interruptor “⏻”, gire la “perilla de vapor” a “☕” y la tubería de vapor comenzará a descargar agua caliente continuamente; Gire la “perilla de vapor” a “☕” para detener el agua caliente.

FUNCIÓN ADICIONAL – FUNCIÓN DE MEMORIA PARA HACER CAFÉ

1. Después de que la máquina esté caliente (cuando las luces indicadoras “☺” y “☺☺” estén encendidas, presione y mantenga presionado el botón “☺”, y el embudo comenzará a verter café. Cuando se alcance la cantidad deseada, suelte el botón “☺”. Escuchará un sonido de la máquina, lo que significa que el tiempo ha sido memorizado. La próxima vez que presione el botón “☺”, presione este tiempo para hacer café. (El tiempo máximo es de 60 segundos. La configuración es inválida por más de 60 segundos, permaneciendo en el tiempo predeterminado). RE: Si configuró el tiempo demasiado corto, el tiempo de memoria no se guardará. El volumen de efluente continuo debe ser superior a 15 ml.
2. La configuración de la función de memoria de la tecla “☺☺” es la misma que la anterior.
3. Restaurar configuración de fábrica: presione y mantenga presionados “☺” + “☺☺” durante 3 segundos al mismo tiempo. Cuando ambas teclas estén encendidas y suenen 3 veces, reflejando que se han restaurado los ajustes de fábrica.

FUNCIÓN DE ENFRIAMIENTO

Cuando la máquina hace café después del vapor, apague el “interruptor de vapor”, porque la temperatura es demasiado alta, la luz indicadora de una taza y dos tazas parpadeará, la máquina necesita enfriarse. En este momento, gire la “perilla de vapor” a “☺☺☺”, la máquina comienza a bombear agua y la tubería de vapor comienza a descargar agua continuamente para enfriarse. Después de que la luz indicadora parpadee rápidamente, gire la “perilla de vapor” a “☺☺” y detenga el enfriamiento. Puede hacer café cuando la luz indicadora de encendido esté encendida.

LIMPIEZA Y MANTENIMIENTO

1. Corte la energía y deje que la máquina de café se enfríe antes de limpiarla por completo.
2. Limpie el exterior y las partes de la cafetera con un paño húmedo o una esponja limpia.
3. Desenrosque el embudo de café y limpie los pozos de café en el filtro.

Nota: No use limpiadores a base de alcohol o solventes, no sumerja la máquina en agua para limpiarla.

SOLUCION DE PROBLEMAS

Problema	Causas	Solución
No hay agua/vapor	<ol style="list-style-type: none"> 1. Si hay agua en el tanque de agua/si el tanque de agua está en su lugar. 2. El agua no se ha agregado previamente en la máquina. 3. La máquina no está precalentada. 	<ol style="list-style-type: none"> 1. Llene el tanque con agua y encienda el interruptor de encendido y el interruptor de café. 2. Cómo agregar agua a la máquina: presione el botón de agua caliente, y la bomba comenzará a agregar agua a la máquina hasta que salga agua de la boquilla de vapor o del embudo. 3. La máquina necesita precalentarse antes de que se pueda producir el café. Es decir, indica que el café se volverá a la luz normal en el estado de parpadeo.
No hay grasa	El café molido es demasiado grueso/los pozos no están prensados.	Reemplace el polvo de café y aplánelo con una prensa.
No hay vapor	<ol style="list-style-type: none"> 1. Salida de vapor obstruida. 2. El interruptor de vapor no está encendido o el precalentamiento no se ha completado para encender el vapor 	<ol style="list-style-type: none"> 1. Use un alambre pequeño a través del orificio de vapor. 2. Limpie la tubería de vapor con agua caliente después de hacer espuma. 3. Encienda el interruptor de vapor y espere a que el precalentamiento se complete antes de vaporizar
Más o menos café	Demasiado o muy poco polvo de café.	Según la cantidad estándar de polvo, 1 taza con 1 cucharada para presionar, el polvo de café no puede ser demasiado grueso ni demasiado fino. El café demasiado grueso no se puede extraer completamente, demasiado fino afecta la cantidad de café.
La leche no espuma bien	<ol style="list-style-type: none"> 1. Si es leche entera 2. Antes de que la tecla de vapor se caliente, comienza a hacer leche. 	<ol style="list-style-type: none"> 1. Use leche entera 2. El vapor solo puede iniciarse después de que la luz indicadora de vapor cambie de parpadeo a luz constante.
No hay café, la luz del café y la del vapor parpadean	La temperatura es demasiado alta después de vaporizar.	Enfriamiento por agua.
El café no hierve	En el estado de vapor, el interruptor de vapor no está apagado.	Apague el interruptor de vapor.

PÓLIZA DE GARANTÍA

En Kitchen Center nuestra prioridad que estés a gusto con tus producto y con la atención que damos a nuestros clientes.

En esta sección te explicamos la garantía de este producto y como hacerla efectiva.

GARANTÍA DE SATISFACCIÓN

Satisfacción garantizada. Tuviste problemas de medidas, diseño o no te gusto el producto, no te preocupes, en Kitchen Center te ayudamos con esto.

En Kitchen Center todos nuestros productos cuentan con garantía de satisfacción. Si el producto que compraste, no satisface tus necesidades, no es compatible con tu cocina, ya sea, por la medida del producto, el diseño, o cualquier otro motivo, podrás cambiarlo o devolverlo, sin expresar causa.

Nuestra garantía de Satisfacción Garantizada, te da la posibilidad de cambiar o hacer la devolución de tu producto sin expresión de causa, hasta por un plazo de 30 días desde de la fecha de compra o recepción del producto.

Para poder ejercer esta garantía debes cumplir con las siguientes condiciones:

1. El producto debe estar sin uso.
2. Con todos sus accesorios.
3. Con sus embalajes originales.
4. En el caso de que sea procedente con los regalos promocionales asociados a la respectiva compra.
5. Debe estar en las mismas condiciones que fue entregado.

Para hacer uso de esta garantía de satisfacción, solo debes comunicarte a con nosotros a través de nuestro chat virtual en www.kitchencenter.cl o dirigirte a cualquiera de nuestra tiendas, presentando tu boleta, factura o guía de despacho, o cualquier otro comprobante que acredite tu compra.

Esta garantía no aplica para productos respecto de los cuales ha sido debidamente informado por ser producto usado o de segunda selección.

GARANTÍA LEGAL

Kitchen Center se preocupa por el respeto a los derechos de los consumidores, en virtud de las disposiciones en la ley 19.496 de protección de los derechos de los consumidores, siempre será garantizada por Kitchen Center la garantía legal, esta consiste en que durante un plazo de 6 meses desde que fue recibido el producto, si este, es defectuoso, le faltan piezas o partes, no es apto para el uso que fue destinado, el producto fue anteriormente arreglado pero sus

deficiencias persisten o presenta nuevas fallas, siempre y cuando el producto no haya sido afectado por causa imputable al consumidor, usted podrá dentro de este plazo, elegir entre 3 opciones:

- Devolución del dinero.
- Cambio del producto.
- Reparación gratuita del producto.

Para hacer efectiva esta garantía solo debes comunicarte a con nosotros a través de nuestro chat virtual en www.kitchencenter.cl o dirigirte a cualquiera de nuestra tiendas, presentando tu boleta, factura o guía de despacho, o cualquier otro comprobante que acredite tu compra.

Este plazo se suspende por el tiempo en que el producto este siendo reparado con ocasión de uso de la garantía.

GARANTÍA DEL FABRICANTE

Si el producto que adquiriste cuenta con garantía convencional otorgada por el fabricante, cuyo plazo es mayor a la garantía legal de 6 meses, Kitchen Center siempre respetara este plazo. El plazo de esta garantía le será debidamente informado dependiendo el producto en cuestión al momento de realizar su compra.

Procede por las mismas causas que la garantía legal.

Para hacer efectiva esta garantía solo debes comunicarte a con nosotros a través del nuestro chat virtual en www.kitchencenter.cl o dirigirte a cualquiera de nuestra tiendas, presentando tu boleta, factura o guía de despacho, o cualquier otro comprobante que acredite tu compra.

EXCLUSIONES DE GARANTÍA

Quedaran excluidas de la garantía las fallas o defectos producidas por los siguientes motivos:

- Averías producidas por negligencia o mal uso del aparato por parte del cliente y/o terceros.
- Averías producidas por caso fortuito, fuerza mayor, exposición al calor excesivo, exposición a las condiciones meteorológicas adversas.
- Abuso físico, químico o daños causados por un cuidado y mantenimiento inadecuados.
- Defectos derivados de procedimientos de manipulación corte e instalación de forma no adecuada. Esta responsabilidad recaerá sobre el consumidor.
- Desgaste o deterioros estéticos del producto producidos por el uso.

- Daños ocasionados por la acumulación de cal.
- Daños provocados por uso de producto químicos que dañan el acero inoxidable como el cloro, ácido muriático, diluyentes abrasivos, etc. Así mismo producto limpia hornos que dañan el esmalte.
- Manipulación, reparación, instalación por personas no autorizadas o servicios técnicos no oficiales de Kitchen Center.

Te recomendamos siempre revisar el manual de uso del producto, allí encontrarás todas las características técnicas de tu producto como así mismo las condiciones específicas de la garantía.

Kitchen Center se reserva el derecho de realizar inspección técnica previa para verificar las condiciones del producto en caso de estimarlo necesario para evaluar la procedencia de la garantía.

GARANTÍA DE DESPACHO

En caso de que el producto hubiera sido despachado a su domicilio, usted contará con un plazo de 48 horas hábiles desde la recepción del producto para dar conformidad a su despacho, dentro de este plazo usted tendrá el deber de revisar que el producto adquirido no tenga daños estéticos producidos con ocasión del despacho, en caso de que este daño existe, deberá dar pronta noticia dentro de este plazo para que podamos reemplazar su producto por uno en óptimas condiciones.

OTROS

Para más información respecto de las garantías otorgadas por Kitchen Center, visite nuestro sitio web www.kitchencenter.cl.

Esta garantía es válida únicamente en Chile y es otorgada por Kitchen Center S.p.A

CUIDADO Y MANTENIMIENTO

ADVERTENCIAS

- *No intente desmontar no reparar el producto usted mismo ya que esto puede ser peligroso.*

RECOMENDACIONES

- Para cualquier actividad de cuidado o mantenimiento no indicado en este manual contáctenos a través de nuestro chat virtual en www.kitchencenter.cl

WWW.KITCHENCENTER.CL



WWW.KITCHENCENTER.CL