

PLATO DUCHA RAINDANCE SELECT S CIELO 24 CM REDONDO 2 JET C/BRAZO 26467400 BLANCO CROMO

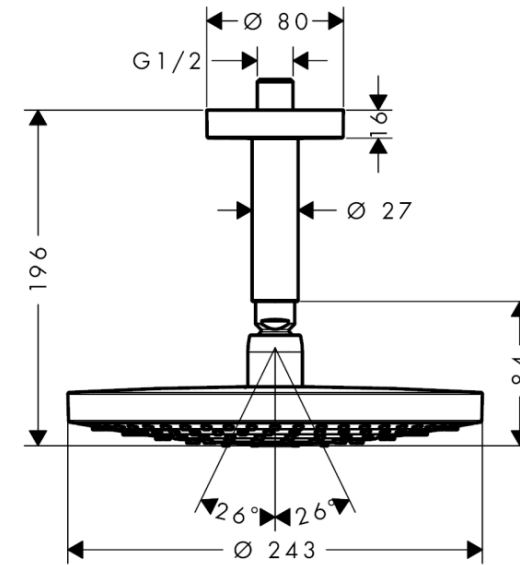

- Consiste en: ducha fija, conector de techo
- Tamaño de la ducha 243 mm
- Tipo de spray RainAir, Lluvia
- Pulsando el botón Select en el medio de la ducha fija
- Junta esférica: ducha fija en ángulo ajustable
- Rociador material: metálico
- Superficie del rociador: cromo
- Conexión de techo de metal
- Longitud de la conexión de techo: 100 mm

- Caudal 17 l/min a 3 bar
- Caudal Rain 17 l/min a 3 bar
- Caudal RainAir 16 l/min a 3 bar
- Presión de flujo mínima: 1 bar
- Se puede desmontar el plato de ducha para fácil limpieza
- Instalación: techo
- Rosca de conexión G 1/2
- Apto para calentadores de agua de flujo continuo
- Presión: baja

SKU: HNG-03-2260



hansgrohe

GRIFERIA RAINDANCE DUCHAS FIJAS

Cada detalle de estas duchas fijas está meticulosamente diseñado para proporcionar una sensación de lujo y comodidad. Desde el suave flujo de agua hasta el diseño elegante y contemporáneo, cada aspecto de la grifería Raindance evoca una sensación de placer y relajación.

El diseño moderno y sofisticado de estas duchas fijas añade un toque de estilo y elegancia a cualquier cuarto de baño. Con líneas limpias y acabados de alta calidad, crean un ambiente de spa en casa, invitando a sumergirse en una experiencia de ducha rejuvenecedora.

Además, la tecnología avanzada detrás de la grifería Raindance garantiza un rendimiento excepcional y una experiencia de ducha satisfactoria en todo momento. Esto genera confianza y tranquilidad en el usuario, sabiendo que están invirtiendo en un producto de calidad y durabilidad probadas.



hansgrohe



hansgrohe



Innovación

La elección de productos Hansgrohe va más allá de la estética, destacando en sus diseños y atributos. El Grupo Hansgrohe sobresale con **diseños premiados y tecnologías innovadoras, evidenciando una visión progresista** para el futuro del baño y la cocina.



Versatilidad Estética

La versatilidad estética es una firma distintiva en los diseños de Hansgrohe, combinando **elegancia atemporal con funcionalidad vanguardista**. La marca destaca por ofrecer soluciones adaptables a diversos estilos y preferencias, desde modernos hasta clásicos.



Compromiso con la Sostenibilidad

Hansgrohe se compromete a convertir sus griferías y duchas en modelos "ECO" para 2030, reduciendo al menos un 22% el consumo de agua y/o energía durante el uso en comparación con 2020.

Destacan tecnologías como EcoSmart y CoolStart, logrando ahorros notables, con reducciones de hasta un 60% en el consumo de agua.



Calidad y Durabilidad

Hansgrohe destaca por su compromiso con la durabilidad. Cada producto, desde griferías hasta duchas, está diseñado para **ofrecer un rendimiento sostenido** a lo largo del tiempo.