

CAMPANA ISLA | Campana Isla FTU Plus 3707 I XS Negro

SKU FRK-53-0012

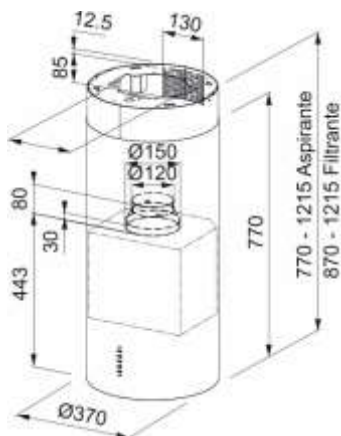

Medidas

Alto	121,5
Ancho	37
Peso	30 kg

Especificaciones del producto

Sensor de Calidad del Aire	No
Clase de Eficiencia Energética	A

Identificación de Producto

Marca	Franke
Gama	TUBE

Aspecto

Categoría de Campana	Forma Especial
Acabado	Acero Inoxidable

Dimensiones

Anchura en mm	370,0
Diámetro Salida de Aire	150

Especificaciones Energéticas

Tipo de Enchufe	Sin Enchufe
Consumo Anual de Energía AEC	54,2
Clase Eficiencia Dinámica	A
Clase de Eficiencia de la Luz	A
Eficiencia Filtrao Grasa Cl	B
Voltaje del Motor	220-240V 50-60Hz
Nobre de Motor gr Comm.	SP A+
N° de Motores	1

Instalación

Instalación	Isla
-------------	------

Prestaciones





Velocidad	1
Flujo (m³h)	280,0
Presión. Max	450,0
Vatios	150,0
Nivel de ruido (db)	48,0
Velocidad	2
Flujo (m³h)	400,0
Presión. max	540,0
Vatios	200,0
Nivel de ruido (db)	56,0
Velocidad	3
Flujo (m³h)	570,0
Presión. max	580,0
Vatios	240,0
Nivel de ruido (db)	65,0
Velocidad	Boost
Flujo (m³h)	700,0
Presión. max	590,0
Vatios	250,0
Nivel de ruido (db)	69,0

Propiedades

N° Lámparas	2
Tipo de Iluminación	Led S1001 400K
Control Remoto	No
Waterproof	No
Tipo de UI	Pulsantes
Número de Velocidades	3+Int
Ajuste de la Velocidad	3+i
24H	No
Retardo	No
Sensor Auto Inicio	No
WI-FI	No
Tipo Filtro Grasa	Cassette
Tipo de Filtro	Aluminio
Filtro Carbón	Sí
Salida	150 mm
Iluminación	LEDS 2x1W
Clase Energética	A
Potencia Máx.	270 W
Aspiración en Int. (UNE EN-61591)	670 m3/h
Aspiración en Máx. (UNE EN-61591)	570 m3/h
Aspiración en Mín. (UNE EN-61591)	290 m3/h
Pot. sonora en Int. (UNE EN-60704-3)	70 dB(A)
Pot. sonora en Max. (UNE EN-60704-3)	66 dB(A)
Pot. sonora en Mín. (UNE EN-60704-3)	52 dB(A)
Tipo de Mandos	Pulsantes



Características

-  Lamp Efficiency Hoods A
-  Maximum Noise Level 70 dB
-  Grease Filer Efficiency Class Hoods B
-  3 Velocidades + Intensiva
-  Fan Efficiency Class Hoods A