

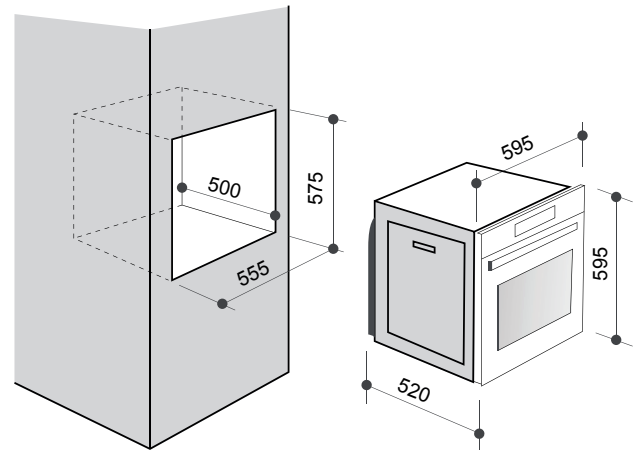

HORNO ELITE TOUCH WHITE 2.0

SAP 16272



CARACTERÍSTICAS

Horno eléctrico
 Capacidad bruta: 52 litros
 Capacidad útil: 49 litros
 Color blanco con terminación de acero inoxidable
 8 programas de cocción Función Grill / Convector / Spiedo Mandos touch
 Pantalla digital
 Iluminación halógena
 Termostato de seguridad
 3 cristales en puerta
 Conexión directa a red eléctrica o enchufe de 16 A
 Enchufe no incluido

INFORMACIÓN TÉCNICA

Clasificación Energética _____ D
 Clasificación Energética _____ A
 (Norma Europea)
 Potencia _____ 2700-3220 W
 Tensión _____ 220-240 V
 Intensidad _____ 12,5 A
 Frecuencia _____ 50 Hz
 Peso Neto _____ 28 kg
 Temperatura _____ 50-250°C
 Largo del cable _____ 110 cm

DIMENSIONES

Dimensión de Producto (alto x ancho x fondo)
 595 x 595 x 520 mm
 Dimensión de Encastre (alto x ancho x fondo)
 575 x 555 x 500 mm

ACCESORIOS

1 Parrilla cromada con tope de seguridad
 Bandeja esmaltada profunda
 Guías interiores laterales cromadas

REPUESTOS

Tenemos una inmensa variedad de piezas disponibles para tu equipamiento de cocina.

INSTALACIÓN

Contamos con un gran equipo de expertos. Recibe capacitación, tips de uso y mantenimiento para tus equipos.

