

HORNO DESIGN TOUCH

SAP 15307

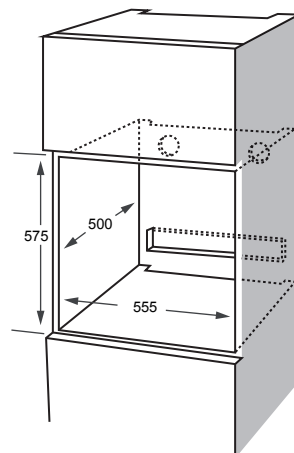
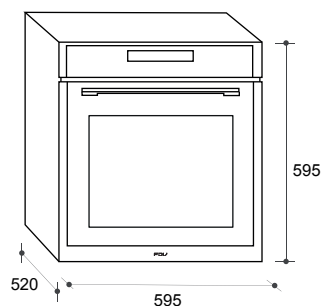

CARACTERÍSTICAS

Horno eléctrico
 Capacidad: 58 litros
 Acero inoxidable y vidrio negro
 Instalación tipo empotrada
 Mandos touch
 Iluminación halógena
4 funciones: Calor superior / Calor inferior / Ambos / Luz
 2 cristales en puerta
 Temporizador
 3 programas de cocción
 Bloqueo de seguridad para niños

INFORMACIÓN TÉCNICA

Clasificación Energética ————— D
 Clasificación Energética ————— A
 (Norma Europea)
 Potencia ————— 2770 W
 Tensión ————— 220-240 V
 Intensidad ————— 11.5 A / 12.5 A
 Frecuencia ————— 50 Hz
 Enchufe incluido ————— No
 Peso Neto ————— 24,5 kg
 Peso Bruto ————— 27,4 kg
 Temperatura ————— 50-250°C
 Largo del cable ————— 110 cm

DIMENSIONES

Dimensión de Producto
 (alto x ancho x fondo)
 595 x 595 x 520 mm
 Dimensión de Encastre
 (alto x ancho x fondo)
 575 x 555 x 500 mm

ACCESORIOS

1 bandeja
 1 rejilla
 Guías interiores

REPUESTOS

Tenemos una inmensa variedad de piezas disponibles para tu equipamiento de cocina.

INSTALACIÓN

Contamos con un gran equipo de expertos. Recibe capacitación, tips de uso y mantenimiento para tus equipos.

