

ENCIMERA DESIGN 90

SAP: 10042 NAT/ 10720 BUT

CARACTERÍSTICAS GENERALES

- Encimera a gas
- Acero inoxidable
- Parrillas de hierro fundido
- Perillas de acero inoxidable
- Termopar (diseñado para detectar y evitar que haya fugas o se apague la estufa).
- 2 niveles de calor
- 5 focos de cocción
- 1 quemador central triple corona
- Incluye porta wok



Dimensión de Producto 104 x 860 x 500 mm
(alto x ancho x fondo)

Dimensión de Encastre 60 x 840 x 470 mm
(alto x ancho x fondo)

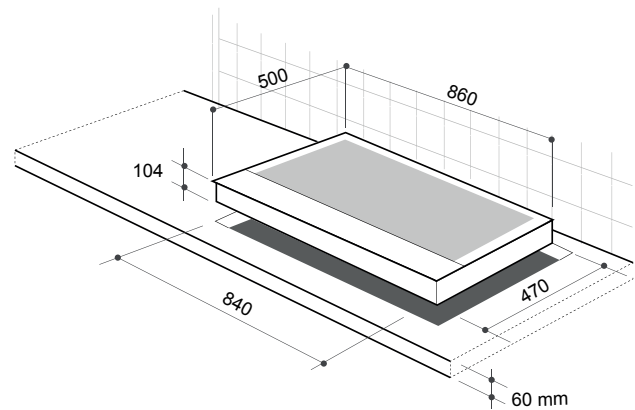

INFORMACIÓN TÉCNICA

Potencia Calórica	10 kW
Tensión	220 V
Frecuencia	50 Hz
Intensidad	0,5 A
Tipo de Enchufe	10 A
Largo de Cable	110 cm
Peso bruto	15 kg